

# 数字图书馆

## 资源整合与服务利用

汇报人：湖北省图书馆

时间：2018年8月15日



CONTENTS  
目录

01

湖北数字图书馆整体情况

02

湖北数字图书馆资源整合项目

03

数字资源服务利用



01



湖北数字图书馆  
整体情况

2012年，在省委、省政府的支持下，投资7.8亿元建成了气势恢宏的10万平方米省图书馆新馆。以新馆建设为契机，将湖北数字图书馆同步纳入新馆建设，财政投入专项经费1.13亿元，打造全省数字图书馆龙头，努力跻身全国领先水平。





近年来，省财政每年安排800余万元，支持省图书馆加快实施数字图书馆建设。全省18个市级馆（含少儿馆）分批完成了数字图书馆硬件平台建设。



## 数字图书馆推广工程硬件平台搭建

湖北省馆已实现了与国家馆虚拟网及专网连接, 15个市级馆和2个县级馆也与省馆实现专线连接。







02



湖北数字图书馆  
资源整合项目

## (一)、数字图书馆资源联建项目

## (四)、网事典藏

## (五)、政府信息公开



## (二)、元数据仓储与统一检索

## (三)、网络书香检索平台



## (一) 数字图书馆资源联建项目

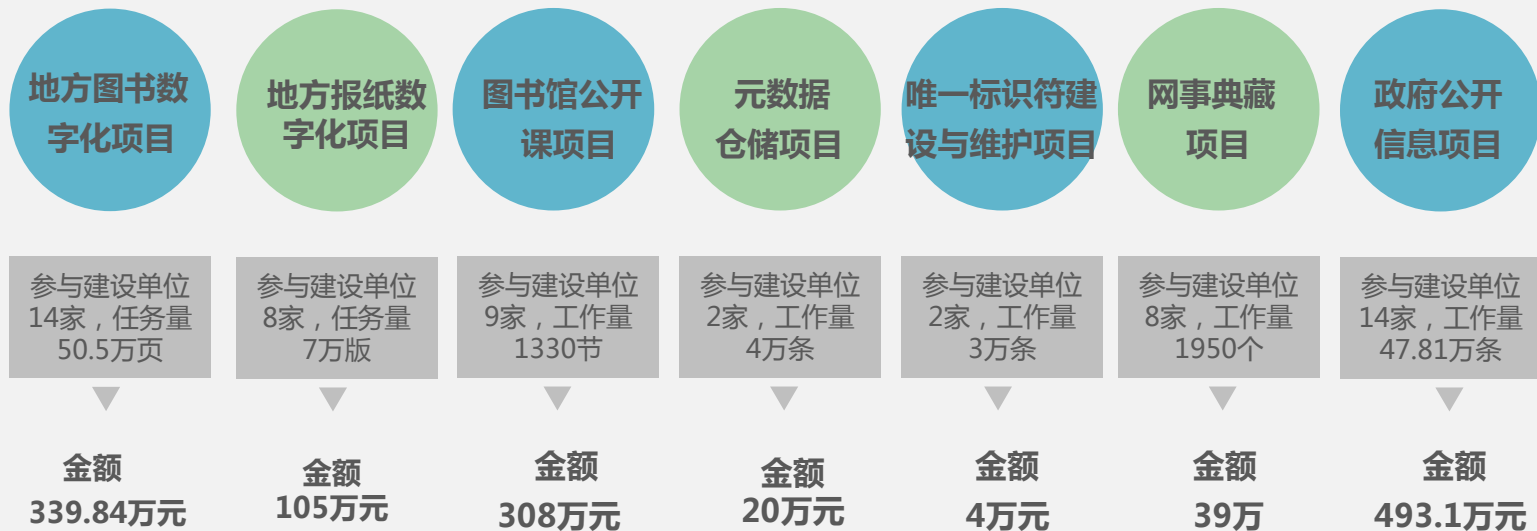

2013-2018全省中央总投入经费：**¥ 138,844,00**

## 湖北省图书馆推广工程建设6年来中央共投入经费607.1万元

任务年	地方图 书数字 化		图书馆 公开课		元数据 仓储		唯一标 识符		网事典 藏		政府公 开信息		大数 据整 合服 务		基层图 书馆互 联互通		服务推 广		总计 (万 元)
	工作 量 (万 页)	金 额 (万 元)	工作 量 (节)	金 额 (万 元)	工作 量 (万 条)	金 额 (万 元)	工作 量 (万 条)	金 额 (万 元)	工作 量 (个)	金 额 (万 元)	工作 量 (万 条)	金 额 (万 元)	工 作 量 市 馆 数	金 额 (万 元)	工 作 量 县 馆 数	金 额 (万 元)	公 开 课 直 播		
2013					1	5					1.2	15							20
2014	1	10			1	5	1	1	100	2	2.4	24					8		50
2015	2	20	200	40	1	5	1	1	200	4	1	10					40		120
2016			200	50					200	4	1	10					60		124
2017			100	25					200	4	1.03	10.3	6	30			60	20	149.3
2018			100	25					200	4	0.98	9.8			3	45	60		143.8
合计	3	30	600	140	3	15	2	2	900	18	7.61	79.1	6	30	3	45	228	20	607.1

## (二) 元数据仓储与统一检索

### 元数据仓储 平台建设背景

元数据仓储平台是实现图书馆综合服务门户资源整合、组织与利用的最有效手段，是整个门户系统资源建设的重要组成部分。它的主要工作是抽取各类基础资源的元数据信息，构建的难点在于元数据的描述、存储及数据同步。

### 元数据 资源

- 北京中数创新公司CDI内容加工管理软件：湖北戏剧志、三国文化红色历史文化资源库、辛亥革命专题资源库、非物质文化遗产资源库等共计34个；
- 武汉拓思达WCM内容管理系统：湖北通志全文数据库、汉水文化、信息服务、在线培训、楚文化研究等数据库等共计18个；
- 图创公司的INTERLIB采编系统；
- 方正媒资系统、TRS媒资系统
- 外购数据库54个

## 2、元数据仓储平台与相关系统关联

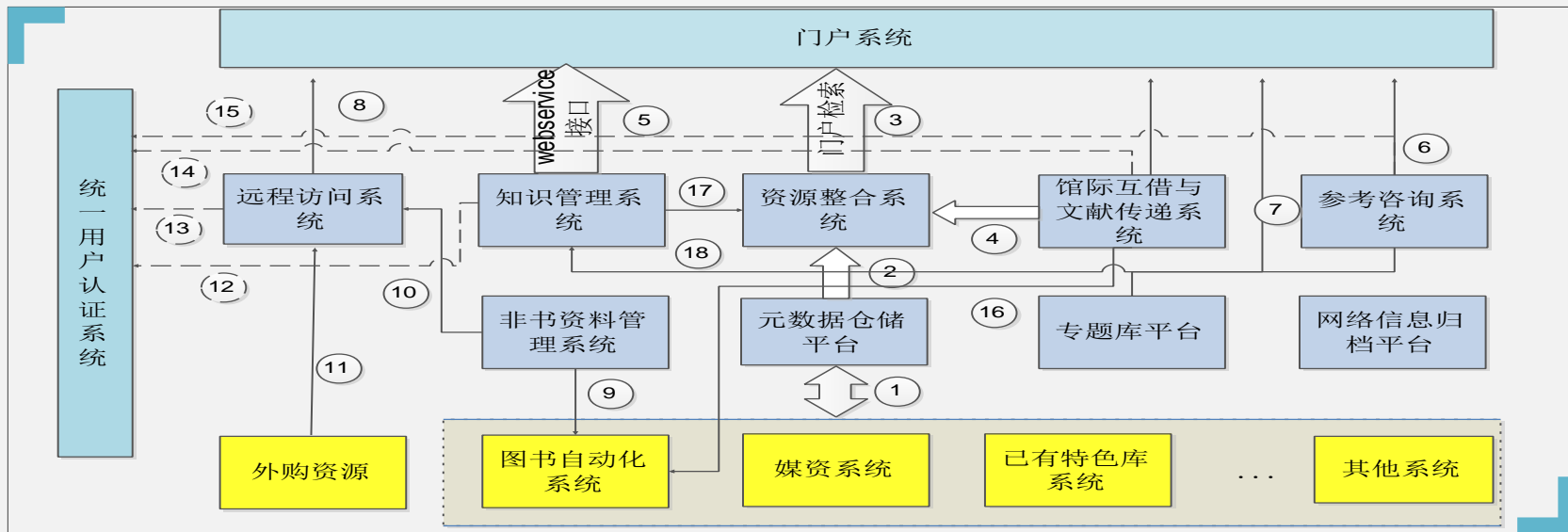

①元数据仓储平台获取图书自动化系统、媒资系统、已有特色库系统等其他业务系统的元数据；

②资源整合系统分析元数据仓储管理平台查询页面的数据信息来整合元数据仓储数据；

③资源整合系统与门户系统集成，实现门户检索资源的功能；

### 3、IFC易瑞元数据仓储平台

元数据仓储提供各种资源元数据的采集、存储、组织和发布，是实现机构内部资源整合与组织、知识发现与利用的基础服务平台。



它的主要业务功能是根据各资源元数据规范构建元数据模板，利用元数据采集适配器从各类数据源中抽取元数据信息，实现元数据的采集、存储、检索和发布。

## 4、元数据发布

资源整合系统通过元数据仓储方式与页面分析方式将电子资源整合，形成统一检索

设为首页 后台管理

湖北省图书馆 · 湖北数字图书馆 统一检索系统  
HUBEI PROVINCIAL LIBRARY HUBEI DIGITAL LIBRARY

### 电子检索

▼ 查找文章

[高级搜索](#)

字段： 篇名  作者  关键词  主题词  摘要  全文  任意字段

▼ 本次已选中的检索范围：

本次检索的范围

<input checked="" type="checkbox"/> 维普中文科技期刊数据库(...)	<input checked="" type="checkbox"/> EBSCO NetLibrary电子书	<input checked="" type="checkbox"/> Student Research Center...	<input checked="" type="checkbox"/> e线图情全文数据库
<input checked="" type="checkbox"/> 爱迪科森网上报告厅	<input checked="" type="checkbox"/> 中华医学会数字化期刊	<input checked="" type="checkbox"/> 超星学术视频	<input checked="" type="checkbox"/> 方正数字报纸库
<input checked="" type="checkbox"/> 民国时期期刊全文数据库	<input checked="" type="checkbox"/> 《中国历代石刻史料汇编...	<input checked="" type="checkbox"/> 大明实录全文检索数据库...	<input checked="" type="checkbox"/> 大清歷朝實錄
<input checked="" type="checkbox"/> 大清會典	<input checked="" type="checkbox"/> 维普考试资源库	<input checked="" type="checkbox"/> 皮书数据库——中国与世...	<input checked="" type="checkbox"/> 慧科报纸
<input checked="" type="checkbox"/> 万方本地镜像(企业)	<input checked="" type="checkbox"/> 万方本地镜像(科技成果)	<input checked="" type="checkbox"/> 万方本地镜像(会议)	<input checked="" type="checkbox"/> CNKI:中国学术文献网络出...
<input checked="" type="checkbox"/> <b>元数据仓储系统</b>	<input checked="" type="checkbox"/> 知识管理系统(单点登录)	<input checked="" type="checkbox"/> 天方有声图书(单点登录)	<input checked="" type="checkbox"/> 超星数字图书馆(单点登录)
<input checked="" type="checkbox"/> 方正Apabi电子书(单点...	<input checked="" type="checkbox"/> 读秀(报纸)中文检索(单点...	<input checked="" type="checkbox"/> 读秀(学位论文)中文检索(...)	<input checked="" type="checkbox"/> 国研网
<input checked="" type="checkbox"/> 人大“复印报刊资料”全...	<input checked="" type="checkbox"/> 《全国报刊索引数据库》...	<input checked="" type="checkbox"/> 方正年鉴库	

### (三) 网络书香检索平台

为了进一步加强推广工程数字资源的服务效能，推升推广工程的社会认知度和影响力，湖北省图书馆启动推广工程网络书香资源检索平台建设，平台目前已正式上线服务。

该平台整合发布推广工程建设的各类资源元数据，实现推广工程所建资源的有序整合与统一展示。







资源整合  
方式

The diagram features a central blue circle with the text '资源整合方式' (Resource Integration Methods). Three lines radiate from this circle to three separate white rounded rectangular boxes, each containing a different method of integration.

**使用API接口。**针对有资源检索发布平台的图书馆，可使用推广工程整合平台提供的API接口，对本馆的检索系统进行简单改造，实现跨库检索。

**定制发布页面。**针对没有资源检索发布平台的地方馆，可在推广工程整合平台中定制各图书馆所需资源及发布页面，各馆可将该页面链接在自己的网站上。

**提供元数据。**如果地方馆有特殊需要，推广工程可提供整合平台中的元数据，各图书馆可将元数据导入到本馆的检索系统中，但由于元数据时常会有变化，需要进行长期维护和更新。

# 定制发布页面



### 按类型浏览

- 图书 · 期刊 · 文章 · 图像 · 音频
- 视频 · 网页 · 其他

### 按建设馆浏览

- 湖北省图书馆 · 湖南省图书馆
- 广东省立中山图书馆 · 南京图书馆
- 浙江图书馆 · 黑龙江省图书馆

more..

### 按学科浏览

- 生物科学 · 医药、卫生 · 农业科学
- 工业技术 · 交通运输 · 航空、航天
- 环境科学、安全科学

more..



数字图书馆推广工程  
图书馆公开课

推广工程资源库群

全国馆藏管理与服务平台

图说数据

中国政府公开信息整合服务平台



# 样式更改

## 数据管理

 样式更改

## 用户管理

 维护用户

 系统前台

说明 (建议上传图片大小)	链接如果为空请填写 #
修改首页Banner (1400X400.jpg)	上传图片: <input type="button" value="选择文件"/> 未选择任何文件
修改二级页Banner (1400X160.jpg)	上传图片: <input type="button" value="选择文件"/> 未选择任何文件
修改logo (.png)	上传图片: <input type="button" value="选择文件"/> 未选择任何文件
左侧: 资源分类图 (250X150.jpg)	上传图片: <input type="button" value="选择文件"/> 未选择任何文件
左侧: 建设馆图 (250X150.jpg)	上传图片: <input type="button" value="选择文件"/> 未选择任何文件
左侧: 学科图 (250X150.jpg)	上传图片: <input type="button" value="选择文件"/> 未选择任何文件
右侧: 上图 (340x75.jpg)	上传图片: <input type="button" value="选择文件"/> 未选择任何文件 链接地址: <input type="text" value="http://www.ndlib.cn/tggkk/"/>
右侧: 左2图 (165x65.jpg)	上传图片: <input type="button" value="选择文件"/> 未选择任何文件 链接地址: <input type="text" value="#"/>

# 1、栏目设置

按类型浏览    按建设馆浏览    按学科浏览    专题模块    关键词云图    特色资源



	<p><b>按类型浏览</b></p> <ul style="list-style-type: none"> <li>· 图书 · 期刊 · 文章 · 图像 · 音频</li> <li>· 视频 · 网页 · 其他</li> </ul>
	<p><b>按建设馆浏览</b></p> <ul style="list-style-type: none"> <li>· 湖北省图书馆 · 湖南省图书馆</li> <li>· 广东省立中山图书馆 · 南京图书馆</li> <li>· 浙江图书馆 · 黑龙江省图书馆</li> </ul> <p style="text-align: right;"><a href="#">more..</a></p>
	<p><b>按学科浏览</b></p> <ul style="list-style-type: none"> <li>· 生物科学 · 医药、卫生 · 农业科学</li> <li>· 工业技术 · 交通运输 · 航空、航天</li> <li>· 环境科学、安全科学</li> </ul> <p style="text-align: right;"><a href="#">more..</a></p>

 数字图书馆推广工程 <b>图书馆公开课</b>	
 推广工程资源库群	 图说数据
 全国馆藏管理与服务平台	 中国政府公开信息整合服务平台

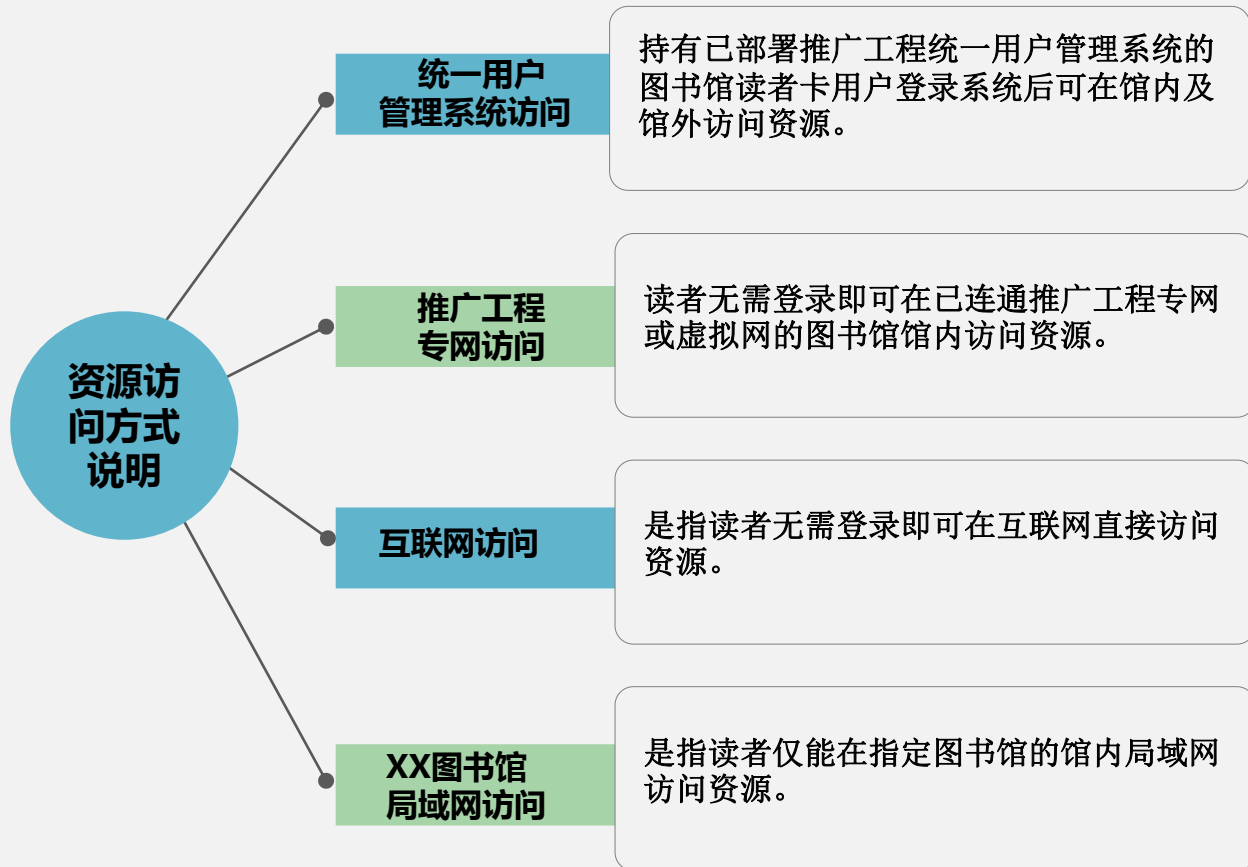

为进一步加强推广工程数字资源的服务效能，推升推广工程的社会认知度和影响力，湖北省图书馆启动推广工程网络书香资源检索平台建设，平台目前已正式上线服务。



该平台整合发布推广工程建设的各类资源元数据，实现推广工程所建资源的有序整合与统一展示。

题名:	独立寒秋
责任者:	蒋昌忠
中图分类号:	J22
关键词:	诗画;摄影
文件大小:	100KB
文件格式:	JPG
分辨率:	800×600
出自:	蒋昌忠老师竹篇
访问方式:	互联网
可获取地址:	<a href="#">湖北省图书馆</a>
适用对象:	普通用户
其他字段:	原图尺寸:136CM*68CM;栏目关键词:仙境

#### 其他版本

· 暂无其他版本

#### 相似资源

- 独立寒秋
- 独立寒秋
- 独立寒秋
- 演剧12队在抗建堂公演《...

网站名称: **湖北省监察厅网站**

标识符: DOI: [108.ndlc.39.4200009031010001/T8F45.1000000002](#)

摘要: 该网站包括高层声音、重点关注、纪律审查、巡视工作、监督曝光、党纪法规、信息公开、专题专栏等栏目。

类型: 政府机构网站

语种: 汉语

保存格式: warc

机构名称: 湖北省监察厅

机构级别: 司局级

采集地址: <http://www.hbjwc.gov.cn/>

采集日期: 2015-03-11

可获取地址: [湖北省图书馆](#)

数据来源: 湖北省图书馆

权限: 推广工程专网访问



## (四) 政府信息公开信息



2012年《文化部关于加快实施数字图书馆推广工程的意见》中将“政府信息公开整合服务平台”正式纳入省级数字图书馆软件配置方案中的必配项目，我省部署完成湖北省分站。



随着推广工程的开展，平台在公共图书馆界得到广泛推广。截止目前，全省共有12个分站。

采用分层建设、共建共享的模式完成政府信息的整合与服务，实现对各级政府信息资源的收集、整理、保存、开发、利用并服务于公众。



省 馆

- 负责湖北省级政府机构信息的采集、编目与服务
- 面向全省市级馆开展培训工作
- 积极推动政府信息整合服务工作在全省公共图书馆中的发展

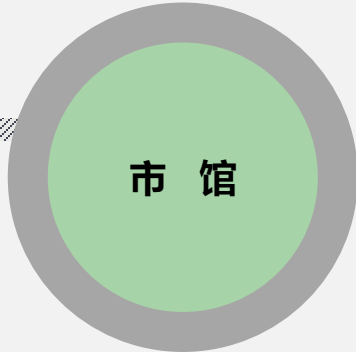

市 馆

- 负责本市范围的各政府机构公开信息的采集、编目与发布
- 对分站进行及时维护与更新
- 面向用户开展服务宣传

信息采集平台实时监控和采集目标网站内容，对采集到的信息进行过滤和自动分类处理，并将采集内容及时推送到编目加工平台。

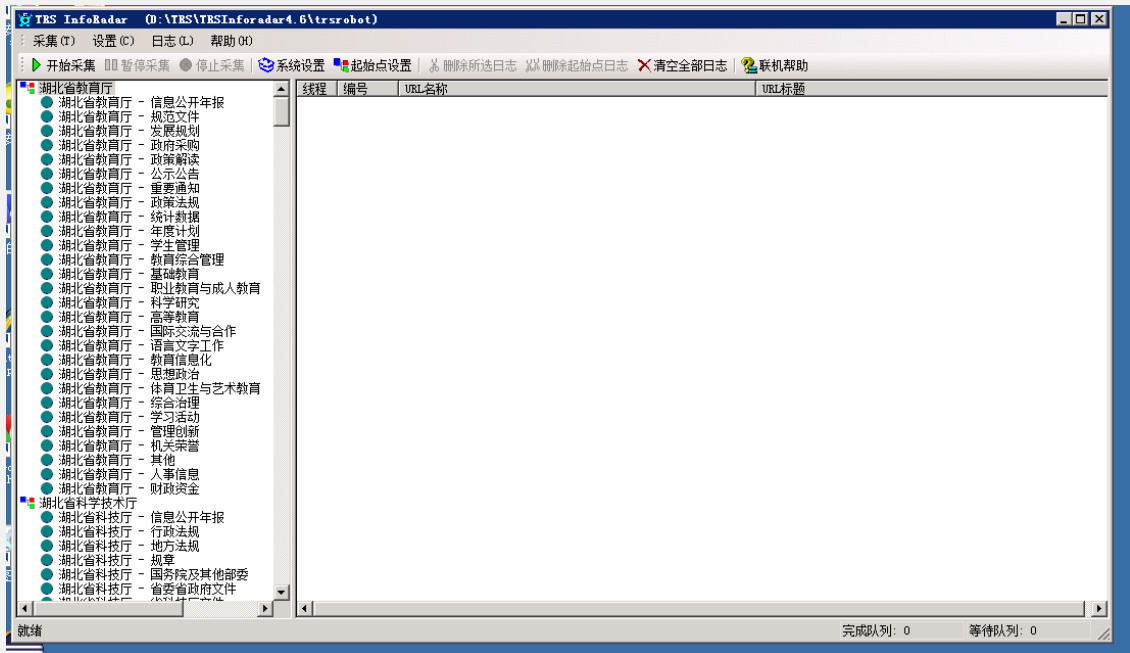

信息采集平台

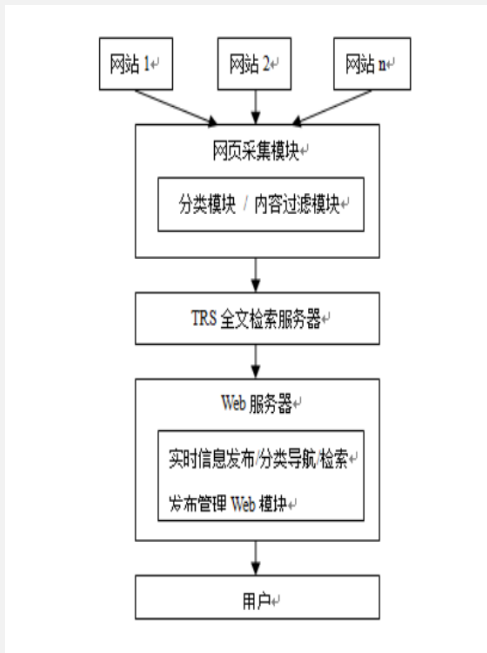

为了有效整合各政府网站现有公开信息资源，以简约、实用、便捷为原则，搭建湖北省政府信息公开资源建设平

台。



The screenshot shows the WCM 7 SYSTEM interface with a list of resources. The table below represents the data visible in the interface:

全选	编辑	预览	题名	原文地址	网站发布时间	最后修改人	状态	删除
<input type="checkbox"/>			省物价局成本调查监审分局关于2017年烤烟等直接调查品种考评结果的通报	info.hbpic.gov.cn/hbpic/index.do;jsessionid=B706D986F28C9820CC5A4734E4B72AB?for=VIEW02a;d=8271	2018-03-20	system	新稿	
<input type="checkbox"/>			省物价局关于印发2018年度全省农产品成本调查目录的通知	info.hbpic.gov.cn/hbpic/index.do;jsessionid=B706D986F28C9820CC5A4734E4B72AB?for=VIEW02a;d=8274	2018-03-21	system	新稿	
<input type="checkbox"/>			省物价局关于公开征求《湖北省农产品成本调查工作考核办法（征求意见稿）》意见的公告	info.hbpic.gov.cn/hbpic/index.do;jsessionid=B706D986F28C9820CC5A4734E4B72AB?for=VIEW02a;d=8262	2018-03-14	system	新稿	
<input type="checkbox"/>			省物价局关于公布规范性文件清理结果的通知	info.hbpic.gov.cn/hbpic/index.do;jsessionid=B706D986F28C9820CC5A4734E4B72AB?for=VIEW02a;d=8268	2018-03-15	system	新稿	
<input type="checkbox"/>			省物价局关于全面清理落实农村五保供养对象和服务机构水电气优惠政策的通知	info.hbpic.gov.cn/hbpic/index.do;jsessionid=B706D986F28C9820CC5A4734E4B72AB?for=VIEW02a;d=8261	2018-03-14	system	新稿	
<input type="checkbox"/>			省物价局成本调查监审分局关于2017年省级特色农产品成本调查的考评情况及选定2018年省级特色农产品成本调查品种的通知	info.hbpic.gov.cn/hbpic/index.do;jsessionid=B706D986F28C9820CC5A4734E4B72AB?for=VIEW02a;d=8265	2018-03-15	system	新稿	
<input type="checkbox"/>			关于召开全省成本工作会议的通知	info.hbpic.gov.cn/hbpic/index.do;jsessionid=B706D986F28C9820CC5A4734E4B72AB?for=VIEW02a;d=8266	2018-03-15	system	新稿	
<input type="checkbox"/>			关于参加全省成本工作会议的通知	info.hbpic.gov.cn/hbpic/index.do;jsessionid=B706D986F28C9820CC5A4734E4B72AB?for=VIEW02a;d=8267	2018-03-19	system	新稿	
<input type="checkbox"/>			省物价局成本调查监审分局关于表彰2016-2017年度全省农产品成本调查工作优秀集体和个人的通报	info.hbpic.gov.cn/hbpic/index.do;jsessionid=B706D986F28C9820CC5A4734E4B72AB?for=VIEW02a;d=8264	2018-03-19	system	新稿	

共 1097 页, 109623 个资源, 100 个/页, 跳转到第  页: 1 2 3 4 ... 1097

## 编目加工平台



2012年12月新馆开放后，在中文报刊部阅览区继续设立专架供读者查阅。现已形成提供近三年的三类公报自由取阅常态，三年以前的公报，可以根据具体需求在中文报刊部阅览区申请调阅。随着阅读硬件和环境条件提升，中文报刊部又增设了专用电脑，链接至中国政府信息公开整合服务平台，提供各类国家部门公报、省级政府公报，以及各省颁布的有关通知、情况介绍的电子数据查询。

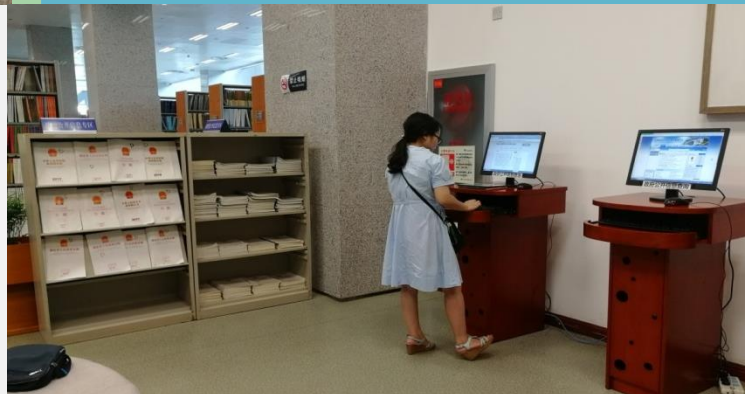

## (五) 网事典藏

点击率 ↓	加入时间 ↓	按字母顺序 ↓
	<b>名称:</b> 网事典藏	
	<b>类型:</b> 工具索引类	
	<b>简介:</b> 互联网上有大量关人类社会、政治历史。由于互联网资源具有易失性，每天都海量价值的与长期保存工作。网事典藏数据库初期以政府网站或重要的事业单位网站。该数据库仅提供本馆	

为保存具有重要价值的互联网资源，数字图书馆推广工程2014年度资源联合建设工作中，首次开展网络资源保存——网事典藏项目。我馆积极与国家图书馆有关部门沟通，成为网事典藏项目首批五个（北京、浙江、湖北、吉林、新疆兵团）实验省级图书馆之一。我们整体规划全省政治、经济、文化发展的各类型网络资源，以政府及重要事业单位为采集重点，以共建共享为目标，努力构建网络信息保存新格局。



按照网事典藏项目建设内容，我们对湖北省内符合收录要求的政府及事业单位网站进行梳理，确定采集范围，将需要采集网站的网址制作成采集列表，进行周期性归档保存发布。发布后的资源提供原版原貌展现，归档内容全文检索，支持URL、网站名称、关键词检索，也可按主题分类、专题浏览。通过VPN网络与国家馆相连，只要是我馆或国家图书馆读者都可访问保存的资源。



**HERITRIX** Status as of 八月. 3, 2018 01:07:33 GMT Alerts: no alerts  
**HOLDING JOBS**  
 Crawl jobs 0 jobs pending, 200 completed  
[Console](#) [Jobs](#) [Profiles](#) [Logs](#) [Reports](#) [Setup](#) [Help](#)

**Create New Job**

- [Based on existing job](#)
- [Based on a recovery](#)
- [Based on a profile](#)
- [With defaults](#)

**Pending Jobs (0)**

**Completed Jobs(200)**

UID	Name	Status	Options							
20171213085712898	esjow	Finished	<a href="#">Crawl order</a>	<a href="#">Crawl report</a>	<a href="#">Seeds report</a>	<a href="#">Seed file</a>	<a href="#">Logs</a>	<a href="#">Journal</a>	<a href="#">Delete</a>	
20171213085620059	esmyj	Finished	<a href="#">Crawl order</a>	<a href="#">Crawl report</a>	<a href="#">Seeds report</a>	<a href="#">Seed file</a>	<a href="#">Logs</a>	<a href="#">Journal</a>	<a href="#">Delete</a>	
20171213085450418	eswhg	Finished	<a href="#">Crawl order</a>	<a href="#">Crawl report</a>	<a href="#">Seeds report</a>	<a href="#">Seed file</a>	<a href="#">Logs</a>	<a href="#">Journal</a>	<a href="#">Delete</a>	
20171213085316078	esslj	Finished	<a href="#">Crawl order</a>	<a href="#">Crawl report</a>	<a href="#">Seeds report</a>	<a href="#">Seed file</a>	<a href="#">Logs</a>	<a href="#">Journal</a>	<a href="#">Delete</a>	
20171211080422569	esgtzy	Finished	<a href="#">Crawl order</a>	<a href="#">Crawl report</a>	<a href="#">Seeds report</a>	<a href="#">Seed file</a>	<a href="#">Logs</a>	<a href="#">Journal</a>	<a href="#">Delete</a>	
20171211080302174	eslyj	Finished	<a href="#">Crawl order</a>	<a href="#">Crawl report</a>	<a href="#">Seeds report</a>	<a href="#">Seed file</a>	<a href="#">Logs</a>	<a href="#">Journal</a>	<a href="#">Delete</a>	
20171127084531378	whsjj	Finished	<a href="#">Crawl order</a>	<a href="#">Crawl report</a>	<a href="#">Seeds report</a>	<a href="#">Seed file</a>	<a href="#">Logs</a>	<a href="#">Journal</a>	<a href="#">Delete</a>	
20171127084426271	whjcc	Finished	<a href="#">Crawl order</a>	<a href="#">Crawl report</a>	<a href="#">Seeds report</a>	<a href="#">Seed file</a>	<a href="#">Logs</a>	<a href="#">Journal</a>	<a href="#">Delete</a>	
20171127084043611	whhjj	Finished - Ended by operator	<a href="#">Crawl order</a>	<a href="#">Crawl report</a>	<a href="#">Seeds report</a>	<a href="#">Seed file</a>	<a href="#">Logs</a>	<a href="#">Journal</a>	<a href="#">Delete</a>	
20171127083827610	hglyj	Finished	<a href="#">Crawl order</a>	<a href="#">Crawl report</a>	<a href="#">Seeds report</a>	<a href="#">Seed file</a>	<a href="#">Logs</a>	<a href="#">Journal</a>	<a href="#">Delete</a>	
20171127083648432	hsgfw	Finished	<a href="#">Crawl order</a>	<a href="#">Crawl report</a>	<a href="#">Seeds report</a>	<a href="#">Seed file</a>	<a href="#">Logs</a>	<a href="#">Journal</a>	<a href="#">Delete</a>	
20171127083151512	syfzb	Finished	<a href="#">Crawl order</a>	<a href="#">Crawl report</a>	<a href="#">Seeds report</a>	<a href="#">Seed file</a>	<a href="#">Logs</a>	<a href="#">Journal</a>	<a href="#">Delete</a>	
20171127083039901	syfsj	Finished	<a href="#">Crawl order</a>	<a href="#">Crawl report</a>	<a href="#">Seeds report</a>	<a href="#">Seed file</a>	<a href="#">Logs</a>	<a href="#">Journal</a>	<a href="#">Delete</a>	
20171127083002320	syswj	Finished	<a href="#">Crawl order</a>	<a href="#">Crawl report</a>	<a href="#">Seeds report</a>	<a href="#">Seed file</a>	<a href="#">Logs</a>	<a href="#">Journal</a>	<a href="#">Delete</a>	
20171127082815079	sytjj	Finished	<a href="#">Crawl order</a>	<a href="#">Crawl report</a>	<a href="#">Seeds report</a>	<a href="#">Seed file</a>	<a href="#">Logs</a>	<a href="#">Journal</a>	<a href="#">Delete</a>	

我馆现在部署两台服务器同时进行采集发布。一台利用heritrix采集，wayback发布，另一台为购买北京英富森公司的网络归档平台采集发布。



The screenshot shows a web browser window displaying a Wayback Machine capture of the Enshi Economic and Information Technology Commission website. The page title is "恩施自治州经济和信息化委员会" (Enshi Economic and Information Technology Commission). The page content includes a navigation menu with links like "网站首页", "通知公告", "政务公开", etc. There are also several news items and a photo of a group of people standing in front of a building. The Wayback Machine interface shows the capture date as 12月17日, 2017.

# 归档平台采集与发布

## 湖北图书馆互联网信息资源长期保存软件

[超级管理员] 欢迎你! 您使用[10.118.41.192]IP登录!

前台检索页 更换皮肤 控制面板 注

块导航 < 欢迎使用

系统管理 模块管理 角色管理 用户管理 字典管理 系统日志管理 系统日志管理 网站管理 采集网站 采集任务 搜索引擎管理 搜索引擎规则 搜索引擎内容 数据管理 网站数据 编目数据 网页数据

块菜单 首页 模块管理 x 网站数据 x 网页数据 x 采集网站 x

查询条件

网站名称: 采集计划时间: 从 到 查询 重置

添加 批量删除 批量获取 CDOI 刷新

网站名称	采集计划开始时间	采集计划结束时间	创建人	创建时间	状态	操作
荆州市住房和城乡建设局	2018-06-22	2018-06-23	超级管理员	2018-06-22 11:21:56	采集完成	🔍 🗑️ 🔄
恩施土家族苗族自治州	2018-05-25	2018-05-26	超级管理员	2018-05-25 15:48:13	采集完成	🔍 🗑️ 🔄
恩施水利水产局	2018-05-25	2018-05-25	超级管理员	2018-05-25 11:43:51	采集完成	🔍 🗑️ 🔄
恩施经信委	2017-12-13	2018-05-27	超级管理员	2018-05-25 10:25:32	采集完成	🔍 🗑️ 🔄
黄冈市粮食局	2017-07-04	2017-07-04	超级管理员	2017-02-20 10:12:37	采集完成	🔍 🗑️ 🔄
恩施土家族苗族自治州	2017-07-04	2017-07-04	超级管理员	2017-02-13 10:59:49	采集完成	🔍 🗑️ 🔄
恩施土家族苗族自治州	2017-07-04	2017-07-04	超级管理员	2017-02-13 16:38:04	采集完成	🔍 🗑️ 🔄
湖北省发展和改革委员会	2017-01-19	2017-01-22	超级管理员	2017-01-19 09:54:51	采集完成	🔍 🗑️ 🔄
湖北发展厅改革委员会	2017-01-10	2017-01-12	超级管理员	2017-01-10 15:15:05	采集完成	🔍 🗑️ 🔄
			超级管理员	2017-01-05 09:27:46	采集完成	🔍 🗑️ 🔄



网站 后退 首页

湖北省农垦事业管理局



版本:  
2017-05-09  
2016-04-29  
2015-04-10

武汉市旅游局



版本:  
2017-05-02  
2016-04-29  
2015-04-10

湖北科学技术厅



版本:  
2017-05-02  
2016-05-03  
2015-04-10

十堰市发展和改革委员会

武汉市教育局

湖北省人民政府参事室



采集的页面 原版原貌展示





03

# 数字资源服务利用



## 1、线上线下数字资源推广活动

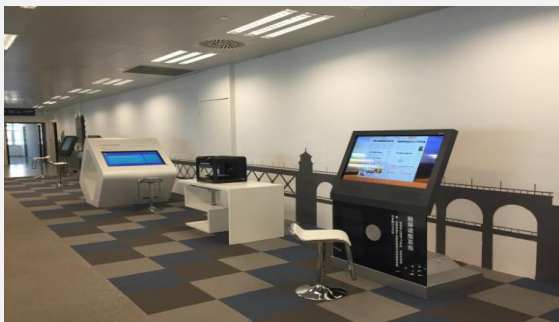

**“读具匠心”微阅读大赛:**4-10月每月通过活动平台推荐部分书目，读者选择感兴趣的书籍，扫二维码在线阅读，写读书感悟。向参与活动的读者征集书评、心得等作品。10月底对符合要求的作品进行评选，优秀作品入册结集。

**知识竞赛:**宣传推介本馆数字资源，在全省范围内组织开展网上知识竞赛。同时，组织省内地市级图书馆开展一场线下传统文化知识竞赛，并同步直播到资源平台。

**资源检索大赛:**用提升图书馆的服务质量，加强读者的信息素养，更有效的推广和利用图书馆的网络资源，5-6月，通过微信平台组织开展资源检索比赛，根据答题正确率和答题时间评选出优胜者。

**湖北数字图书馆服务专区，**提供3D打印机、互动魔镜展示系统、多点交互桌面、ipad体验、各种数字阅读大屏等数字文化设施，2017年已服务读者8万余人次。



## 2、打造数字文化品牌

**楚天智海网上学习中心：**整合网络资源34.5TB，注册用户近5万人，每月访问量稳定在千次；



**童之趣少儿数字图书馆：**整合少儿数字资源，总量达32.7TB，其中视频资源680G、音频25T、有声读物6.8T、课程5424部。



**“长江讲坛”移动微门户：**将讲座视频资源发布成手机版，不仅看讲座视频，还能进行互动，社会反响热烈，已累计服务近6万人次。

### 3、加强队伍培训

在坚持传统培训的同时，定期通过书香讲坛、“楚天智海”学习中心、网络视频会议系统、馆员交流社区等途径开展在线培训。

视频会议



全省数字图书馆  
推广工程培训班



2016年全省公共数字文化  
服务体系及资源建设培训班



湖北省图书馆网  
络视频会议系统



## 4、开展数字惠民活动

利用现有数字文化服务平台，宣传展示全省乃至全国数字文化新发展，联动全省基层图书馆，结合数字图书馆推广工程“网络书香”系列活动，组织开展第四届惠民活动；在数字图书馆阅览区组织3D打印、VR虚拟现实等体验活动。

参观3D打印



“网络书香”系列活动



“长江读书节”启动仪式



惠民活动



**演讲完毕，谢谢观看！**